

DAV Public School, DVC, MTPS, Bankura  
Summer Holiday Homework 2026

Class: VIII

Subject: English

---

### **1- Project Work**

Project Title: “**Museum of Motherhood**” (**My Mother**)

Motherhood is a beautiful journey filled with love, sacrifice, care, guidance, and unforgettable memories. In this creative project, students will design and present a **mini museum dedicated to their mother.**

**Create sections like:**

Childhood Memories

Mother’s Sacrifices

Her Favourite Things

Lessons She Teaches

Special Moments

**Instructions:**

- 1-Decorate each page of your museum.
- 2- Paste or draw a photo of your mother to represent your favorite memories with her.
- 3- Use Tickets/labels for decoration
- 4- Use Small captions like museum exhibits.
- 5- Use project file paper or chart paper.

### **2- Grammar Restaurant Menu**

“If grammar rules were dishes in a restaurant, what would be on the menu?”

Design a creative Grammar Restaurant Menu on one-fourth of a chart paper where:

- i) Each dish represents a different tense.
- ii) The dish name should match the tense in a fun way.
- iv) Write one example sentence for each dish.

**Example ideas:**

- i) Present Perfect Pizza — “I have eaten this pizza before.”
- ii) Future Continuous Fries — “I will be eating fries at 8 PM.”
- iii) Simple Past Pasta — “She cooked pasta yesterday.”

**Create the most delicious grammar menu.**

DAV Public School, DVC MTPS, Bankura

Summer Holiday Homework 2026

Class – VIII

Subject - Hindi

1) दिए गए प्रश्नों के निर्देशानुसार उत्तर लिखिए:-

क) निम्नलिखित में से किस विकल्प में अनुस्वार का उचित स्थान पर प्रयोग नहीं हुआ है?

(क) बंदर (ग) सकल्प

(ख) सुंदर (घ) सीमांत

ख) निम्नलिखित में से किस शब्द में 'इक' प्रत्यय का उचित प्रयोग किया गया है?

(क) सामाजिक (ग) इच्छुक

(ख) सामाजीक (घ) टिकाऊ

ग) 'गगन' शब्द का समान अर्थ वाला उचित विकल्प छँटकर लिखिए: -

(क) व्योम, आकाश (ग) आसमान, पाताल

(ख) नभ, नम (घ) असमान, आकाश

घ) निम्नलिखित शब्द-समूहों में से तत्सम वाले शब्द-समूह को छँटकर लिखिए:-

(क) मोर, जीभ (ग) सूर्य, मयूर

(ख) दही, जिहवा (घ) खेत, निद्रा

2) निम्नलिखित शब्दों में 'र' के उचित रूप का प्रयोग कीजिए-

(क) ददनाक (ख) राष्ट्र (ग) आशीवाद

3) 'स्व' और 'उप' उपसर्ग में मूल शब्द जोड़कर नया शब्द बनाइए।

4) 'भय' शब्द में उपयुक्त उपसर्ग जोड़कर नया शब्द लिखिए।

5) 'परिवार' शब्द में उचित प्रत्यय का प्रयोग करते हुए नया शब्द बनाइए।

6) निम्नलिखित शब्दों में उचित स्थान पर नुक्ता का प्रयोग कीजिए-

(क) जुल्म (ख) गैरकानूनी (ग) दर्जी

7) 'दुरूपयोग' और 'विषाद' शब्द का विलोम शब्द लिखिए।

8) निम्नलिखित चित्र से संबंधित मुहावरे को स्पष्ट करते हुए वाक्य बनाइए:-



9) 'आकुल उड़ान में विघ्न न डालो' कथन के द्वारा पंछी क्या कहना चाहते हैं?

10) असल धन कहानी के आधार पर बताइए कि दरबारियों के सिर शर्म से क्यों झुके हुए थे?

परियोजना कार्य

क) विलुप्त होने की कगार में हैं ऐसे किन्हीं चार पक्षियों के नाम लिखकर चित्र के साथ उनके विलुप्ति का कारण एवं संरक्षण के उपाय का वर्णन कीजिए।(A4 साइज़ पेपर में बनाइए)

ख) पिंजरे में बंद पक्षी और स्वतंत्र पक्षी के मध्य हुई बातचीत को संवाद रूप में लिखते हुए एक परियोजना तैयार कीजिए। (A4 साइज़ पेपर या चार्ट पेपर में बनाइए)

**DAV public School ,DVC MTPS**  
**Homework Assignment**  
**Session 2026-27**

**Class VIII. Subject-Bengali**

**১) নিচের অনুচ্ছেদটি পড়ে প্রশ্নগুলির সঠিক উত্তর নির্বাচন করো।**

স্বর্গীয় সুরসেবক আলি আকবর খান সাহেবকে আমি বাবা বলেই সম্বোধন করতাম । তবে এই সম্বোধন কেন করতাম তার কারণ জানতে গেলে আমার সংগীতশিক্ষার গোড়ার কথা বলতে হবে। আমি শিশুকাল থেকেই দেশপ্রিয় পার্কের ধারে মতিলাল নেহেরু রোডে অবস্থিত আমার মামার বাড়িতেই মানুষ হয়েছি। আমার মামার বাড়িতে বেশ ভালোরকমই সাংস্কৃতিক পরিবেশ ছিল। মা-র ঠাকুরদাদা বিহারীলাল বন্দ্যোপাধ্যায় ছিলেন চিত্রশিল্পী, তিনিই প্রথম ভারতীয় মিনি গ্লাস এটিং চর্চা করেন। মা-র এক পিসেমশাই প্রসাদ মুখোপাধ্যায় প্রখ্যাত চলচ্চিত্র অভিনেতা ছিলেন। আমার দিদিমা হিরণ্ময়ী দেবী অল্পবিস্তর গান করতেন এবং ওঁর মামা ধীরেন্দ্রনাথ চক্রবর্তী বেনারসের নামকরা ঠুংরি গাইয়ে ছিলেন। আমার তিন মামা, দিব্যেন্দুসুন্দর, শুভেন্দুসুন্দর ও সৌমেন্দুসুন্দর, খেলাধূলা ছাড়াও গানবাজনা করতেন। তবে শখের গানবাজনা। বড়োমামা দিব্যেন্দুসুন্দর বেহালা বাজাতেন । ছোটোমামা সৌমেন্দুসুন্দর পণ্ডিত রাধিকামোহন মৈত্রেয়র কাছে সরোদ শেখার পাশাপাশি নানাবিধ অন্যান্য যন্ত্রও বাজাতেন, তার ভিতরে ইলেকট্রিক গিটার ছিল প্রধান। আমার মেজোমামা শুভেন্দুসুন্দর, মিনি শোভন নামে বেশি পরিচিত ছিলেন, তিনি যদিও রায় বাহাদুর কেশবচন্দ্র বন্দ্যোপাধ্যায়ের কাছে তবলা শিখেছিলেন কিন্তু নিজ প্রতিভায় সবারকম বাদ্যযন্ত্র অনায়াসে বাজাতে পারতেন। আমার মা আরাধনা বন্দ্যোপাধ্যায় চল্লিশ আর ষাটের দশকের মধ্যে অন্যতম জনপ্রিয় সুগায়িকা ছিলেন। মা-র গান গাওয়ার পেছনে আমার মেজোমামার অবদান অসীম। মা ছোটোবেলায় ছোটোমামার সঙ্গে ধ্রুপদ শিখতেন রামপুরের ওস্তাদ মহম্মদ উজীর খান সাহেবের পুত্র সগীর খাঁ সাহেবের কাছে। পরে পণ্ডিত চিন্ময় লাহিড়ী লখনউ থেকে কলকাতায় এসে পাকাপাকিভাবে বসবাস শুরু করার সময় থেকে মা তার কাছে মার্গসংগীত এবং বাংলা রাগপ্রধান গান শেখেন পরবর্তীকালে রঞ্জেশ্বর ও সিদ্ধেশ্বর মুখোপাধ্যায়ের কাছে অন্যান্য গান এবং পঞ্চানন ভট্টাচার্যের কাছে কীর্তন, দেবব্রত বিশ্বাস ও দ্বিজেন চৌধুরীর কাছে রবীন্দ্রসংগীত শেখেন। এর ফলে বাড়িতে গান বাজনার ভালোরকম চর্চা ছিল। আমাদের বাড়ির দোতলায় যে বড়ো হল ঘর ছিল তাতে হেন শিল্পী নেই যাঁরা সংগীত পরিবেশন করেননি। বিখ্যাত সেতার বাদক লক্ষ্মণ ভট্টাচার্য মহাশয় শেষ দিকে মোটামুটি আমাদের বাড়িতেই থাকতেন। পণ্ডিত রবিশঙ্করজী যখন মাইহার থেকে কলকাতায় আসতেন সেতার জোয়ারি করাতে তখন অনেকটা সময় আমার মেজোমামার ঘরেই কাটাতেন । ফলে ওই অঞ্চলে আমাদের বাড়ি ‘গানের বাড়ি’ বলেই বিখ্যাত ছিল। এরপর ১৯৪১ সালে মা উত্তমকুমার অভিনীত প্রথম চলচ্চিত্র কামনা ছবিতে প্লেব্যাক গেয়ে খুব নাম করেন ।

a) উত্তম কুমারের অভিনীত প্রথম চলচ্চিত্রের নাম কী?

i)বেলা অবেলা      ii) দেওয়া-নেওয়া      iii)অমরসঙ্গী      iv) কামনা

b)পন্ডিত রবিশঙ্কর-জী সেতার জোয়ারি করাতে মাইহার থেকে কোথায় আসতেন?

i)মাদ্রাজে      ii) দিল্লিতে      iii)কলকাতায়      iv) মুম্বাই-এ

c) **মন্তব্যঃ** ওই অঞ্চলে লেখকের বাড়ি গানের বাড়ি বলেই বিখ্যাত ছিল।

**কারণ-** ক) পন্ডিত রবিশঙ্কর-জী কলকাতায় এলে লেখকের মেজোমামার ঘরে সময় কাটাতেন।

**কারণ-** খ) লেখকের বাড়ির দোতলার বড় হল ঘরে বিখ্যাত সংগীতশিল্পীরা সংগীত পরিবেশন করেছিলেন।

i)কারণ (ক) ও (খ) দুটোই ঠিক  
দুটোই ভুল

ii) কারণ (ক) ও (খ)

iii)কারণ (ক) ভুল ও (খ) ঠিক  
ভুল

iv)কারণ (ক) ঠিক (খ)

d)দিব্যেন্দু -এর সন্ধি বিচ্ছেদ করলে হবে i)দিব্য+ইন্দু

ii)দিব+ইন্দু

iii)দিব্য+এন্দু

iv)দিব+এন্দু

v) “স্বর্গীয় সুরসেবক আলি আকবর খান সাহেবকে আমি বাবা বলেই সম্বোধন করতাম”-সাধু ভাষায় পরিবর্তন করলে হবে।

i) স্বর্গীয় সুরসেবক আলি আকবর খান সাহেবকে আমি পিতা বলেই সম্বোধন করিতাম ।

ii) স্বর্গীয় সুরসেবক আলি আকবর খান সাহেবকে মম বাবা বলিয়া সম্বোধন করতাম।

iii) স্বর্গীয় সুরসেবক আলি আকবর খান সাহেবকে আমি পিতা বলিয়া সম্বোধন করিতাম।

iv) স্বর্গীয় সুরসেবক আলি আকবর খান সাহেবকে মোরা বাবা বলিয়া সম্বোধন করিতাম।

**২) নিচের প্রশ্নগুলির যথাযথ উত্তর লেখ।**

ক)ওসমান কত নম্বর প্যারা ব্রিগেডের অধিনায়ক হয়ে এসেছিলেন?

i) ৪৬ ii)৬৪      iii)৫০      iv)৪৮

খ) ‘হাতুড়ি ফেলে হাতে নিল হাতিয়ার’- কারা?

i) শ্রমিক

ii) ইঞ্জিনিয়ার

iii) সরবরাহ কর্মী। iv) মশালটি

গ) মারীচ কার পুত্র?

i) বিভীষণ ii) রাবণ iii) ব্রহ্মাসুর iv) তাড়কা

ঘ) 'শ্রীরাম করেন শয্যা হাতে ধনু:শর'-কেন?

i) স্বর্ণ হরিণটিকে শিকার করবার জন্য

ii) স্বর্ণ হরিণটি কে নিরীক্ষণ করবার জন্য।

iii) স্বর্ণ হরিণটির আসল পরিচয় জানবার জন্য।

iv) স্বর্ণ হরিণটিকে পঞ্চবটী বন থেকে বিতাড়িত করবার জন্য।

**ঙ) সাধু ও চলিত ভাষায় পরিবর্তন করো।**

i) আমি হেসে সঙ্ঘটি জানাতেই ওদের চোখ মুখ ঝলমল করে উঠলো। (সাধু ভাষা)

ii) আঙ্কলের মতো বলিয়া যাইতে লাগিল কিছুনা, কিছুনা (চলিত ভাষা)

iii) একটি নির্দিষ্ট স্থানে বসিয়ে আমার চারিদিক খড়ি দিয়ে গণ্ডি কেটে দিত (সাধু ভাষা)

iv) ইহার পূর্বেও বহু অনুষ্ঠান হইয়া গিয়াছে (চলিত ভাষা)

v) ইচ্ছা করিলে আমি তোমাকে তানিয়া নিচে নামাইতে পারি (চলিত ভাষা)

**প্রকল্প/Activity - A)** পুষ্ থেকে নৌশেরা গদ্যটির উপর একটি মডেল প্রস্তুত করো।

**B)** 'মারীচের স্বর্ণমৃগ রূপ ধারণ' পদ্যাংশটি চিত্রের মাধ্যমে উপস্থাপন করো।

DAV PUBLIC SCHOOL, DVC, MTPS, BANKURA,

Summer Holiday Homework

Class - VIII

Subject - Sanskrit

01. मञ्जूषातः उचितानि अव्ययपदानि चित्वा रिक्तं स्थानानि पूर्यन्तु -

1. ईश्वरः \_\_\_\_\_ अस्ति ।
2. छात्राः कक्षायाः \_\_\_\_\_ न भ्रमेयुः ।
3. \_\_\_\_\_ असत्यवादिनम् ।
4. कुकुराः मार्गेषु \_\_\_\_\_ भ्रमन्ति ।
5. त्वम् \_\_\_\_\_ मम प्रियं मित्रम् ।
6. \_\_\_\_\_ विवादेन ।

(अपि , अलम् , धिक् , सर्वत्र , बहिः , इतस्ततः)

२. अधोलिखितवाक्येषु उपसर्गयुक्तानि पदानि रेखाङ्कितानि कृत्वा उपसर्गान् पृथक् कृत्वा लिखन्तु

1. छात्रः आपणात् पुस्तकानि आनयति ।
2. शिष्यः गुरुम् अनुवदति ।
3. अहम् अवगच्छामि ।
4. सज्जनः सदैव उपकरोति ।
5. विनीतः प्रातः पञ्चवादने उत्तिष्ठति ।

३. मञ्जूषायाः उचितम् अर्थं चित्वा लिखन्तु -

1. चेतः \_\_\_\_\_ ।
2. निरामयाः \_\_\_\_\_ ।
3. वाचि \_\_\_\_\_ ।
4. धीराः \_\_\_\_\_ ।
5. सन्तः \_\_\_\_\_ ।

( रोगरहिताः , धैर्यवन्तः , सज्जनाः , वाण्याम् , हृदयम् )

४. मञ्जूषायां प्रदत्तपदैः रिक्तस्थानानि पूर्यन्तु-

1. सर्वे सुखिनः \_\_\_\_\_ ।
2. अधमाः धनम् \_\_\_\_\_ ।
3. सत्सङ्गतिः पुंसां किं न \_\_\_\_\_ ?
4. लक्ष्मीः यथेष्टं \_\_\_\_\_ ।
5. सन्मित्रं गुणान् \_\_\_\_\_ ।

( गच्छतु , इच्छन्ति , प्रकटयति , भवन्तु , करोति )

५. एतेषां प्रश्नानाम् उत्तराणि पूर्णवाक्येन लिखन्तु -

1. सुन्दरं गृहं दृष्ट्वा काकः चटका च किम् अचिन्तयताम् ?
2. चटका काकस्य गृहं गत्वा किं कथयति ?
3. अभिमानी काकः चटकां किम् अकथयत् ?
4. काकः लज्जितः भूत्वा किं चिन्तयति ?
5. वर्षाकालात् अनन्तरं किम् अभवत् ?

६. एतेषां प्रश्नानाम् उत्तराणि एकपदेन लिखन्तु -

1. सन्मित्रं कस्मात् निवारयति ?
2. के निन्दन्तु यदि वा स्तुवन्तु ?
3. का पापम् अपाकरोति ?
4. अधमा कीदृशाः सन्तु ?

७. मञ्जूषायाः उचितं विशेष्यपदं चित्वा लिखन्तु -

1. भीषणे \_\_\_\_\_
2. अभिमानी \_\_\_\_\_
3. खिन्ना \_\_\_\_\_
4. नवीनम् \_\_\_\_\_
5. एकस्मिन् \_\_\_\_\_

(काकः , गृहम् , चटका , वृक्षे , ग्रीष्मकाले)

८. अधोलिखितवाक्येषु कोष्ठकेषु प्रदत्तानि पदानि योजयित्वा वाक्यानि पुनः लिखन्तु -

1. छात्रः विषयम् (अव + गच्छति) ।
2. राजा आसनम् (अधि + आस्ते) ।
3. सज्जनाः सदैव जनान् (उप + कुर्वन्ति) ।
4. अम्बा बालाय दुग्धम् (आ + नयति) ।
5. पिता फलानि (आ + नयति) ।

९. 'किम्' शब्दस्य उचितरूपैः रिक्तस्थानानि पूरयन्तु -

1. \_\_\_\_\_ माला ?
2. \_\_\_\_\_ लेखनी ?
3. \_\_\_\_\_ पुष्पे ?
4. \_\_\_\_\_ पुष्पेषु ?
5. \_\_\_\_\_ बालकात् ?
6. \_\_\_\_\_ अजा ?

१०. स्वेच्छया एकं चित्रं निर्माणं कृत्वा वर्णेन रञ्जयन्तु , तत्पश्चात् चित्रम् आधारीकृत्य एकां कथां लिखन्तु। (Draw a picture of your choice , fill it with colour and write a story based on it.

---

**D.A.V PUBLIC SCHOOL, DVC, MTPS**  
**Summer Holiday Homework 2026**

**Class- VIII**

**Subject – Mathematics**

**Solve the following questions**

1. Three numbers are in the ratio 1:2:3 and the sum of their cubes is 4500. Find the numbers.

2. Write a Pythagorean triplet whose smallest number is 10.

3. If  $\sqrt{2025} + \sqrt{0.0612+x} = 45.25$ , find the value of  $x$ .

4. Find the least square number which is exactly divisible by 8, 9 and 10.

5. Using prime factorization, find the cube root of  $5832a^6 b^3$ .

6. If  $(x + 1)(x + 2)(x + 3)(x + k) + 1$  is a perfect square, then find the value of  $k$ .

7. If  $a + \frac{1}{a} = \frac{17}{4}$  then find the value  $a - \frac{1}{a}$ .

8. If  $3x^2 + 8ax + 3$  is a perfect square, then find the value of  $a$ .

9. If  $6.2x = 8.1 \times 8.1 - 1.9 \times 1.9$ , then find  $x$ .

10. If  $(3a+1)^2 + (b-1)^2 + (2c-3)^2 = 0$ , then find  $(3a+b+2c)$ .

# D.A.V. PUBLIC SCHOOL, DVC, MTPS, BANKURA

## Summer Holiday Homework 2026

CLASS: VIII

SUBJECT: SCIENCE

- Students are instructed to do their holiday home work of Physics, Chemistry and Biology in their respective copies only.

**1. Choose the correct option:**

There are three containers of different sizes as shown in figure. If we pour 500 ml of water to each container the correct sequence of the containers, based on decreasing hydraulic pressure at the bottom of containers, is

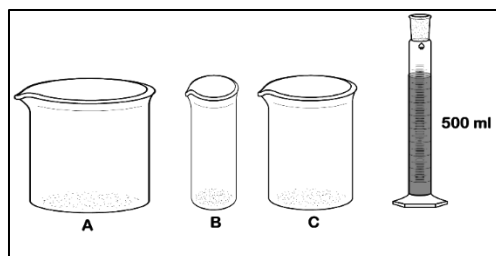

- (A)  $A > B > C$       (B)  $B > C > A$       (C)  $C > A > B$       (D)  $C > B > A$

**2. Answer the following short answer type questions:**

In a game of tug of war two situations are described by this figure. Find the net force and direction of movement of the rope for each situation.

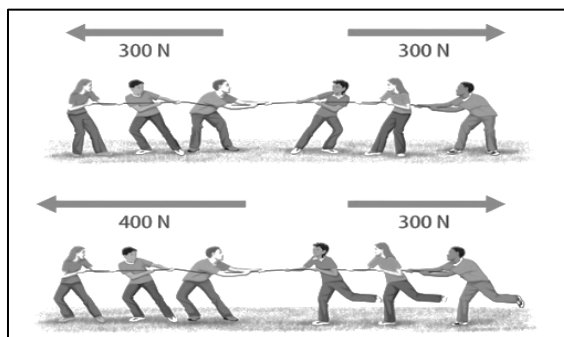

**3. Observe the given picture and answer the following questions.**

- (a) Identify the product Y.  
(b) Write any two uses of Y.  
(c) How CNG is a good fuel than petrol & diesel?

4. Suraj prefers to go to school by pooling car. On other occasions he like to opt for public transport rather than private transport. For short distances, he walks or uses bicycle.

- (a) What are the benefits of carpooling?  
(b) Which mean of transport do you think is best for short distances?  
(c) How on our end we can reduce the consumption of fossil fuels?

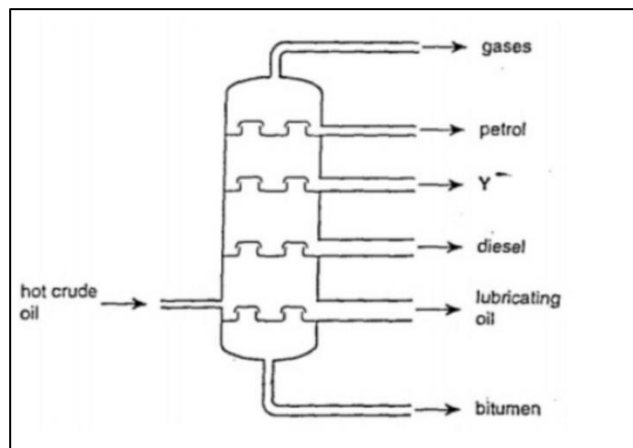

5. Your biology teacher has placed the above two slides under microscope, and you are asked to spot out a major difference between the two contents of the slides after observing them under microscope. You are going to pick the most appropriate option:

- (a) Absence of plasma membrane in second slide.
- (b) Presence of cell wall in first slide.
- (c) Presence of mitochondria in second slide.
- (d) Absence of ER in first slide.

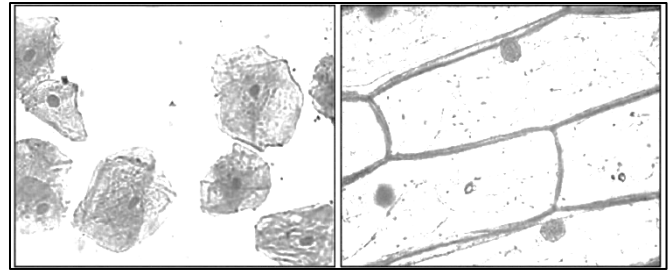

A B

6. (a) In Figure I, we can see a variety of cells present in our body. Why do they look different (write two factors)?

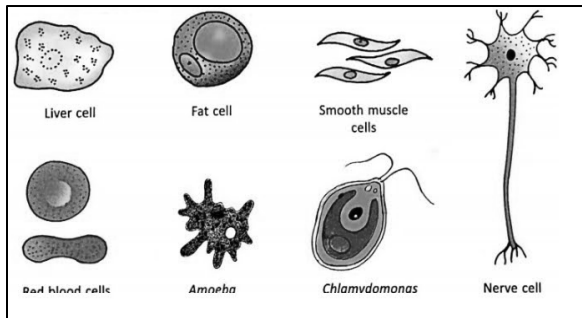

Figure I

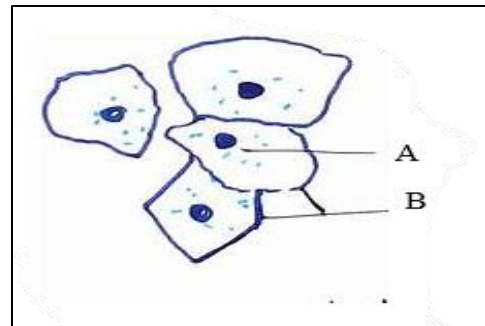

Figure II (Eukaryotic cell)

- (b) Identify A and B (from Figure II).
- (c) List down one major difference between A and B.

7. Write down the functions of the following cell organelles:-

- (a) Mitochondria
- (b) Plastid
- (c) Endoplasmic Reticulum

➤ Following questions consist of two statements – Assertion (A) and Reason (R). Answer these questions selecting the appropriate option given below:

- (A) Both A and R are true and R is the correct explanation of A.
- (B) Both A and R are true but R is not the correct explanation of A.
- (C) A is true but R is false.
- (D) A is false but R is true.

8. Assertion: Coal is a fossil fuel.

Reason: It is formed due to compression of organic material over millions of years.

9. Assertion: As we move to higher altitude breathing can become difficult.

Reason: At higher altitude there is decrease in the atmospheric pressure.

10. Assertion : Plant cells have a fixed shape.

Reason : Plant cells possess a cell wall outside the cell membrane.

# D.A.V. PUBLIC SCHOOL, DVC, MTPS, Bankura

## Summer Holiday Homework 2026

**CLASS: VIII**

**SUBJECT: SOCIAL SCIENCE**

---

<b>HISTORY</b>	
1.	In a political map of India find the areas where Adivasis live. Locate those areas, mark it with colour and write their names. Write their features also in a different column.
2.	Write the name of any monument where you have visited. Make a details time line, location and historical features on it.
<b>CIVICS</b>	
1.	Make a list and discuss how Fundamental Rights protected the life of the citizens since 1950.
2.	Find the information and write dialogues with different characters at Constituent Assembly on the matter of language issue.
<b>GEOGRAPHY</b>	
1.	On an outline political map of the world, show the following multipurpose river valley projects- (a) Aswan dam in Egypt (b) Hoover dam in USA (c) Damodar River Valley Project in India (d) Hirakud dam in India
2.	Prepare a scrapbook with pictures showing different types of Soil Erosion and methods of soil conservation. Write a short description below each picture.
<b>SOURCE BASED QUESTION</b>	
	<p>India is an earlier place of the Adivasis. Among these places Chotanagpur Plateau region is one of the important. Britishers had a close eye on these Adivasis and they tried to control them by any how. Some of them practiced jhum cultivation that is, shifting cultivation. This was done on small patches of land, mostly in forests. The cultivators cut the treetops to allow sunlight to reach the ground, and burnt the vegetation on the land to clear it for cultivation. They spread the ash from the firing, which contained potash, to fertilise the soil. They used the axe to cut trees and the hoe to scratch the soil in order to prepare it for cultivation. They broadcast the seeds, that is, scattered the seeds on the field instead of ploughing the land and sowing the seeds. Once the crop was ready and harvested, they moved to another field. A field that had been cultivated once was left fallow for several years, shifting cultivators were found in the hilly and forested tracts of north-east and central India. The lives of these tribal people depended on free movement within forests and on being able to use the land and forests for growing their crops. That is the only way they could practise shifting cultivation. Fallow – A field left uncultivated for a while so that the soil recovers fertility. "Birsa Munda urged the tribals to work on their own land to earn their livings. He told his people that land policies of the British were destroying their traditional land system. He instigated the tribals to attack zamindars and raised a white flag as a symbol of Birsa Raj."</p> <p>A. What was shifting cultivation? B. Explain Birsa Raj ? C. A flower that is eaten or used to make alcohol, very common in Adivasi society, is known as _____. D. Find the reason why Britishers wanted to control the Adivasis ?</p>